

# Руководство по эксплуатации

# **CARVER**<sup>®</sup>

## **ВОЗДУХОДУВКА РАНЦЕВАЯ БЕНЗИНОВАЯ**

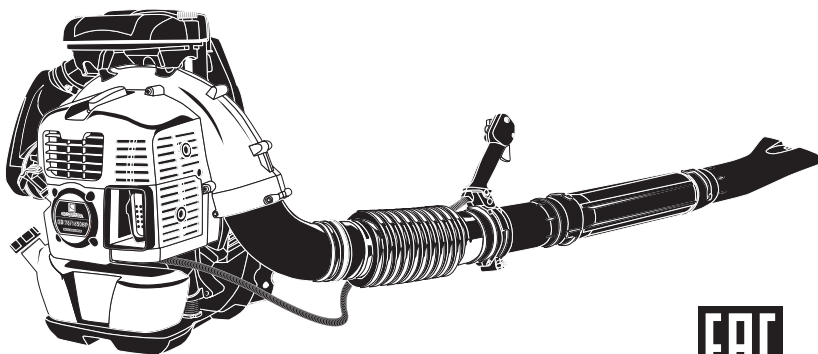
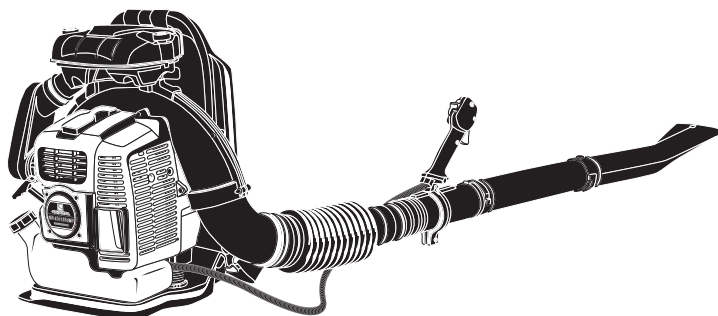

**модели**

**GB 63/1350BP**

**GB 76/1650BP**

## ЗНАКИ И СИМВОЛЫ НА КОРПУСЕ ВОЗДУХОДУВКИ

	<p>Прочитайте инструкцию перед началом эксплуатации</p>		<p>Наденьте защитный шлем, очки и наушники</p>
	<p>Наденьте рукавицы, носите закрытую обувь</p>		<p>Запрещается работа в закрытых помещениях</p>
	<p><b>ВНИМАНИЕ!</b></p>		<p><b>ОСТОРОЖНО!</b> Угарный газ!</p>
	<p>Огнеопасно!</p>		<p>Соблюдайте дистанцию во время работы оператора</p>
	<p>Не прикасайтесь руками к вращающемуся механизму!</p>		<p>Остерегайтесь отбрасывания предметов вращающимся ножом измельчителя</p>

## ОГЛАВЛЕНИЕ

1. Общие сведения и назначение .....	4	7.1. Топливо .....	13
2. Правила безопасности при работе .....	5	8. Эксплуатация .....	15
3. Комплектность .....	10	8.1. Органы управления.....	15
4. Технические характеристики .....	10	8.2. Запуск двигателя.....	15
5. Основные элементы воздуходувки .....	11	8.3. Остановка двигателя .....	17
6. Сборка, регулировка .....	12	8.4. Обкатка .....	17
7. Подготовка к работе .....	13	8.5. Эксплуатация воздуходувки .....	17
		9. Если двигатель не заводится.....	18
		10. Техническое обслуживание .....	19
		11. Гарантийные обязательства.....	22



ПО ВОПРОСАМ, СВЯЗАННЫМ С НЕИСПРАВНОСТЯМИ  
ИЗДЕЛИЯ, ОБРАЩАЙТЕСЬ В СЕРВИСНЫЙ ЦЕНТР

**Адреса и телефоны ближайших  
сервисных центров указаны на сайте**

**[www.uralopt.ru/services](http://www.uralopt.ru/services)**

## **Уважаемый покупатель!**

Благодарим Вас за приобретение бензиновой воздуходувки **CARVER®** (далее — воздуходувка).

Руководство по эксплуатации содержит всю необходимую информацию для безопасной эксплуатации и необходимого технического обслуживания. Данное Руководство является неотъемлемой частью комплекта поставки, сохраняйте его на протяжении всего срока эксплуатации.



**Запрещается начинать эксплуатацию воздуходувки, не ознакомившись с данным руководством.**

Начиная использовать воздуходувку, Вы тем самым подтверждаете, что ознакомились с правилами эксплуатации изделия и условиями гарантийного обслуживания, полностью поняли и принимаете их.

В случае возникновения сложностей или вопросов, связанных с эксплуатацией, сборкой или обслуживанием обращайтесь в специализированный сервисный центр, региональному дилеру, продавцу изделия.

Несоблюдение указаний инструкции может привести к травме или повреждению оборудования.



**Эксплуатация воздуходувки имеющей неисправности запрещена!**

Гарантийный талон, заполненный соответствующим образом, дает вам право обращаться в авторизованные сервисные центры производителя, без предоставления кассового чека, либо другого документа, подтверждающего факт покупки изделия, не зависимо от региона продаж и места обращения.

Сервисные Центры в праве отказать в приеме инструмента, не имеющего заполненного гарантийного талона заверенного печатью продавца.

Для оформления гарантийного талона или передачи оборудования, имеющего недостатки, на основании фискального документа, обратитесь к своему продавцу.

Список авторизованных сервисных центров указан на сайте производителя.

В случае отсутствия сервисного центра в вашем регионе все вопросы, связанные с гарантийными обращениями, направляйте продавцу техники.

## **1. ОБЩИЕ СВЕДЕНИЯ И НАЗНАЧЕНИЕ**

Основное назначение воздуходувки — создание мощного потока воздуха.

Воздуходувка может быть применена для быстрой и эффективной уборки опавшей листвы, мелкого растительного мусора на садовых участках, тротуарах, детских и спортивных площадках и т.п.; при проведении

дорожных и строительных работ для удаления мелкого мусора и песка;

Любое другое использование, отличное от вышеуказанных, может быть опасным.

Изделие может быть использовано в профессиональных целях. Оператор воздуходувки должен обладать

необходимыми знаниями и навыками работы, обслуживания данной техники. Производитель не несет ответственности за любой ущерб, вызванный использованием изделия не квалифицированным персоналом.



**ВНИМАНИЕ!**

*При работе воздуходувка создает мощный поток воздуха, который может увлечь за собой твердые предметы и отбрасывать их с большой скоростью, запрещено направлять поток воздуха на людей, животных и т.п.*

**Запрещено** использовать воздуходувку в закрытых помещениях.

**Запрещено** использовать воздуходувку вблизи легковоспламеняющихся материалов, на бензо- и газозаправочных станциях.

**Запрещено** использовать воздуходувку для удаления опасных матери-

алов, например, скопления легковоспламеняющихся или взрывоопасных веществ, горячих углей или материалов для горения без пламени, зажатых сигарет, осколков стекла, острых предметов, металлических предметов, химически активных веществ, любых других предметов, которые могут представлять опасность для оператора и других лиц.

**Запрещено** использовать воздуходувку для тушения огня.

**Запрещено** каким-либо образом модифицировать воздуходувку и насадки.

**Запрещено** использовать сопла насадки, не предназначенные для работы с данной техникой или не одобренные производителем техники.

**Запрещено** использование машины без принадлежностей, специально поставляемых производителем для конкретных целей, или использование принадлежностей способом, не предусмотренным в данной инструкции;

**Запрещено** использование машины более чем одним человеком.

## 2. ПРАВИЛА БЕЗОПАСНОСТИ ПРИ РАБОТЕ

Воздуходувка имеет повышенный уровень звукового давления (высокий уровень шума), при использовании оператор должен использовать средства акустической защиты.



**ВНИМАНИЕ! Ознакомьтесь с органами управления и правильным использованием машины. Оператор должен уметь быстро останавливать двигатель в случае возникновения внештатной ситуации.**

Работая с воздуходувкой, строго следуйте инструкциям по технике безопасности. Для вашей безопасности и безопасности окружающих,

пожалуйста, прочитайте эту информацию внимательно перед использованием воздуходувки.

Используйте воздуходувку только для по назначению. Любое другое использование — может быть опасно и привести к травмам.

Изготовитель не несет ответственности за повреждение, вызванное неправильным использованием инструмента.

- Никогда не позволяйте детям или людям, не знакомым с этой инструкцией, использовать машину.

- Ни в коем случае не пользуйтесь воздуходувкой, если вы устали, плохо себя чувствуете, находитесь под воздействием лекарственных пре-

паратов, вызывающих сонливость, а также алкоголя или наркотиков.

- Наденьте спецобувь, плотно прилегающую к телу одежду, защитные средства для глаз, ушей и головы. Наденьте антивибрационные перчатки.

- Всегда поддерживайте инструмент в чистом состоянии. Загрязнения рабочей крыльчатки могут вызывать повышенный уровень вибрации, передаваемой на руки оператора во время работы. Если антивибрационные элементы ослабились, изношены или повреждены, уровень вибрации увеличится.

- Не позволяйте окружающим приближаться к месту, где вы работаете. Дети, животные и взрослые люди должны находиться на расстоянии не менее 10 м от рабочей зоны.

- Не начинайте работу, если вы предварительно не освободили рабочий участок, не нашли себе опору для ног и не определили путь, по которому будете продвигаться.

- При работающем двигателе держите крепко рукоятку управления.

- Все работы на воздуходувке, кроме тех, которые наглядно указаны в данном руководстве, должен выполнять только специалист.

- Выключите воздуходувку перед тем, как положить ее на пол.

- Не работайте в ветряную погоду, в плохую погоду, при плохой видимости, слишком низкой или высокой температуре. Убедитесь в отсутствии предметов, которые могут упасть.

- Держите ручки чистыми и сухими, без следов масла и топлива.

- Работайте лишь только в хорошо проветриваемых пространствах. Не пользуйтесь воздуходувкой в закрытых помещениях. Выхлопные газы содержат токсичный угарный газ.

- Не работайте на участках, требующих соответствующей подготовки, или специальных навыков.

- Обратите внимание на отдачу, поток воздуха создает обратную толкающую силу, не отпускайте раструб, когда двигатель работает на высоких оборотах.

- Храните воздуходувку и ГСМ в недоступном для детей месте.

- Никогда не снимайте крышку бака и не доливайте топливо при работающем двигателе или при горячем двигателе.

- Если вы пролили топливо, не пытайтесь запустить двигатель, а передвиньте машину подальше от места разлива и избегайте создания каких-либо источников воспламенения, пока топливо не испарится и пары топлива не рассеются.

- Всегда хорошо закрывайте крышки топливного бака.

- Немедленно вытрите все следы топлива, пролитого на машину или на землю.

- Никогда не запускайте машину в том же месте, где вы заправили ее топливом; двигатель может быть запущен на расстоянии не менее 3 метров от места заправки.

- Убедитесь, что ваша одежда не соприкасалась с топливом, если вы пролили топливо на одежду, переодейтесь перед запуском двигателя.

- Никогда не используйте неисправную машину.

- Перед использованием машины проведите тщательную проверку работоспособности машины, в частности:

- курок дроссельной заслонки должен перемещаться свободно, он должен автоматически и быстро возвращаться в нейтральное положение без заеданий;

- выключатель двигателя должен легко перемещаться из одного положения в другое;

- электрические кабели и кабель свечи зажигания не должны иметь по-

вреждений изоляции или трещин, чтобы избежать образования искр, свечной колпачок должен быть правильно установлен на свече зажигания;

- рукоятки и защитные устройства машины должны быть чистыми, сухими и хорошо закрепленными;

- защитные кожухи должны быть установлены и ни в коем случае не повреждены;

- ротор не должен быть поврежден или загрязнен, если при запуске возникает повышенная вибрация, немедленно заглушите двигатель и устраните причину.

- Тщательно осмотрите всю рабочую зону и используйте грабли или садовую щетку, чтобы вручную разрыхлить мусор и удалить все, что может быть выброшено машиной или представлять опасность (камни, ветки, железная проволока, кости и т.д.).

- Перед началом работы всегда проверяйте наличие каких-либо предметов, которые могут заблокировать сетку воздухозаборника. Забитый воздухозаборник снижает производительность машины и повышает рабочую температуру двигателя, что может привести к отказу двигателя. Остановите двигатель и очистите воздухозаборник в случае необходимости.

- Если воздуходувка загорелась или возникла другая чрезвычайная ситуация, немедленно расстегните ремни подвески и дайте воздуходувке упасть назад.

- Не производите тушение водой, используйте огнетушитель или песок.

- Не устанавливайте на воздуходувку оборудование или аксессуары, не предусмотренные или одобренные производителем. Несанкционированные модификации и/или аксессуары могут привести к серьезным травмам или смерти оператора или других лиц.

**Никогда не используйте машину:**

- без установки всех аксессуаров, предусмотренных для использования;

- когда рядом находятся люди, особенно дети или домашние животные;

- в замкнутых пространствах, в присутствии дыма, во взрывоопасной среде или рядом с легковоспламеняющимися материалами или электрическим оборудованием.

**При работе стойте устойчиво:**

- по возможности избегайте работы на мокром скользком грунте, на неровном, или крутом склоне, который не гарантирует устойчивости оператора;

- не бегите, идите осторожно, обращая внимание на рельеф местности и возможные препятствия;

- оцените потенциальные риски обрабатываемой земли и примите все меры предосторожности для обеспечения собственной безопасности, особенно на склонах или на неровной, скользкой или неустойчивой поверхности.

- Не изменяйте настройки двигателя и не повышайте скорость двигателя.

- Не нагружайте машину слишком сильно и не используйте машину для тяжелых работ. Если вы используете правильно подобранную воздуходувку, вы снизите риск возникновения опасности и улучшите качество своей работы.

- Убедитесь, что машина не соприкасается с посторонними предметами и возможным разлетающимся мусором и пылью; не направляйте струю воздуха в сторону людей или животных. Мощные потоки воздуха могут перемещать предметы с такой скоростью, что они могут отскакивать назад и вызывать серьезные травмы.

- Всегда уделяйте самое пристальное внимание тому, чтобы удаленный материал или пыль не поранили людей или животных, не нанесли ущерб имуществу. Всегда оценивайте направление ветра и никогда не работайте

против него. Всегда правильно располагайте трубу воздухоудвки, чтобы воздушный поток был близко к земле.

- Во время использования не загораживайте вентиляционные отверстия воздухоудвки.

- Запрещается использовать воздухоудвку на лестнице или строительных лесах.

**Остановите двигатель:**

- при установке или снятии аксессуаров для обдува;
- всякий раз, когда вы оставляете машину без присмотра;
- перед заправкой;
- при перемещении между рабочими зонами.

**Остановите двигатель и отсоедините кабель свечи зажигания:**

- перед проверкой, очисткой или работами с машиной;
- после попадания инородного тела. Осмотрите машину на наличие повреждений и отремонтируйте ее перед повторным запуском;
- если машина начинает аномально вибрировать, немедленно найдите и устраните причину вибрации.

- Во избежание возгорания не оставляйте машину с горячим двигателем на листьях, сухой траве или других легковоспламеняющихся материалах.



**ВНИМАНИЕ!** Если во время работы произойдет поломка, или произойдет несчастный случай, немедленно выключите двигатель и отставьте машину, чтобы предотвратить дальнейшие повреждения; если произошел несчастный случай с травмами или, пострадали третьи лица, немедленно осуществите меры первой помощи, наиболее подходящие для ситуации, и обратитесь в медицинские учреждения для получения необходимой

**медицинской помощи. Осторожно удалите любой мусор, который может нанести ущерб или причинить вред людям или животным.**

- Вращающиеся части могут привести к серьезной травме, избегайте контакта с ними, пока они двигаются.

- Не работайте на машине возле открытых окон.

- Работа воздухоудвкой со стабильной скоростью и не сильное сжатие рукоятки могут снизить уровень вибрации. Низкие обороты двигателя означают низкий уровень шума, поэтому используйте машину на самых низких оборотах двигателя, необходимых для выполнения задачи. В течение рабочего дня вы должны делать частые перерывы, чтобы предотвратить вред от вибрации и повреждения органов слуха.

- Длительное воздействие вибраций может привести к травмам и нервно-сосудистым расстройствам (*также называемым «синдромом Рейно» или «белой рукой»*), особенно у людей, страдающих нарушением кровообращения. Симптомы могут касаться рук, запястий и пальцев и проявляются потерей чувствительности, оцепенением, зудом, болью и обесцвечиванием или структурными изменениями кожи. Эти эффекты могут усугубляться низкой температурой окружающей среды и/или слишком сильным сжатием рукояток. При появлении симптомов необходимо прекратить использование машины и обратиться к врачу.



**ВНИМАНИЕ!** При работе с машиной всегда следует надевать страховочную подвеску. Невыполнение этого требования означает, что вы не сможете безопасно маневрировать, и это может привести к травме вас или других людей.

Убедитесь, что поясной ремень застегнут и правильно отрегулирован. Существует риск того, что не застегнутый ремень может затянуть в вентилятор машины.

Правильно отрегулированная подвеска и техника значительно облегчают работу.

Отрегулируйте ремни, чтобы обеспечить наилучшее рабочее положение. Затяните боковые ремни так, чтобы давление равномерно распределялось по плечам.

### Обслуживание и хранение



**ВНИМАНИЕ!**  
*Перед очисткой или выполнением работ по техническому обслуживанию отсоедините колпачок свечи зажигания и прочтите соответствующий раздел инструкции по эксплуатации.*



**ВНИМАНИЕ!**  
*Никогда не используйте машину с изношенными или поврежденными деталями. Неисправные или изношенные детали всегда следует заменять, а не ремонтировать.*

*Используйте только оригинальные запасные части: использование неоригинальных и/или неправильно установленных деталей поставит под угрозу машину и понизит безопасность, может привести к несчастным случаям или травмам, за которые Производитель ни при каких обстоятельствах не несет ответственности.*

- Любые регулировки или операции по техническому обслуживанию, не описанные в данном руководстве, должны выполняться вашим дилером или специализированным сер-

висным центром с необходимыми знаниями и оборудованием, чтобы обеспечить правильное выполнение работы с сохранением первоначального уровня безопасности машины. Любые операции, выполняемые в неавторизованных центрах или неквалифицированными лицами, полностью аннулируют Гарантию и все обязательства, а также ответственность Производителя.

- Регулярное техническое обслуживание необходимо для обеспечения безопасности и поддержания высокого уровня производительности.

- Не выполняйте на машине никаких работ, не описанных в данном руководстве, если у вас нет достаточного опыта работы с соответствующими инструментами.

- Не храните машину с топливом в баке. Дайте двигателю остыть, прежде чем поместить машину в какое-либо помещение.

- Для снижения пожароопасности не допускайте попадания на двигатель, глушитель выхлопа и место для хранения топлива опилок, веток, листьев или чрезмерного количества смазки; никогда не оставляйте контейнеры с мусором в зоне хранения.

- Если необходимо опорожнить топливный бак, это следует делать на открытом воздухе после того, как двигатель остынет.

- Надевайте рабочие перчатки при выполнении любого технического обслуживания.

- Прежде чем убрать машину, убедитесь, что вы убрали гаечные ключи или инструменты, используемые для обслуживания.



**Храните машину в недоступном для детей месте!**

### 3. КОМПЛЕКТНОСТЬ

1. Воздуходувка..... 1 шт.
2. Труба выдувная..... 1 компл.
3. Гофра..... 1 шт.
4. Крепеж и инструмент..... 1 компл.
5. Емкость для топливной смеси..... 1 шт.
6. Руководство по эксплуатации..... 1 шт.



Если комплектность упаковки нарушена или запасные части повреждены при транспортировке, обратитесь к своему продавцу.



Технические характеристики и комплект поставки могут быть изменены производителем без предварительного уведомления.

### 4. ТЕХНИЧЕСКИЕ ХАРАКТЕРИСТИКИ

Модель	Carver GB 63/1350BP	Carver GB 76/1650BP
Модель двигателя	1E48FP	1E51F
Тип двигателя	Двухтактный с воздушным охлаждением	
Мощность, кВт / л.с. при 7000 об/мин	2,7 / 3,5	3,4 / 4,6
Топливо	Смесь бензина АИ 92 и масла для двухтактных двигателей в пропорции: 30 мл масла на 1 л бензина	
Масло для топливной смеси	Масло для 2-тактных двигателей	
Рабочий диапазон оборотов двигателя, об/мин	2800-7000	2800-8000
Макс. производительность, м <sup>3</sup> /час	1350	1650
Макс. скорость воздушного потока, м/с	92	92
Объем цилиндра, см <sup>3</sup>	63,3	75,6
Объем топливного бака, л	1,6	2,2
Свеча зажигания	L7T	A7TC
Расход топлива, л/ч	1,3	2,8
Уровень вибрации (a <sub>hveq</sub> ), м/с <sup>2</sup>	3,0	1,8
Уровень звукового давления, dB(A)	108	110
Габариты упаковки, см	51 x 38 x 57,5	55 x 42 x 58
Вес брутто/нетто, кг	10,5 / 9,1	11,5 / 10,5

## 5. ОСНОВНЫЕ ЭЛЕМЕНТЫ ВОЗДУХОДУВКИ

Рис. 1

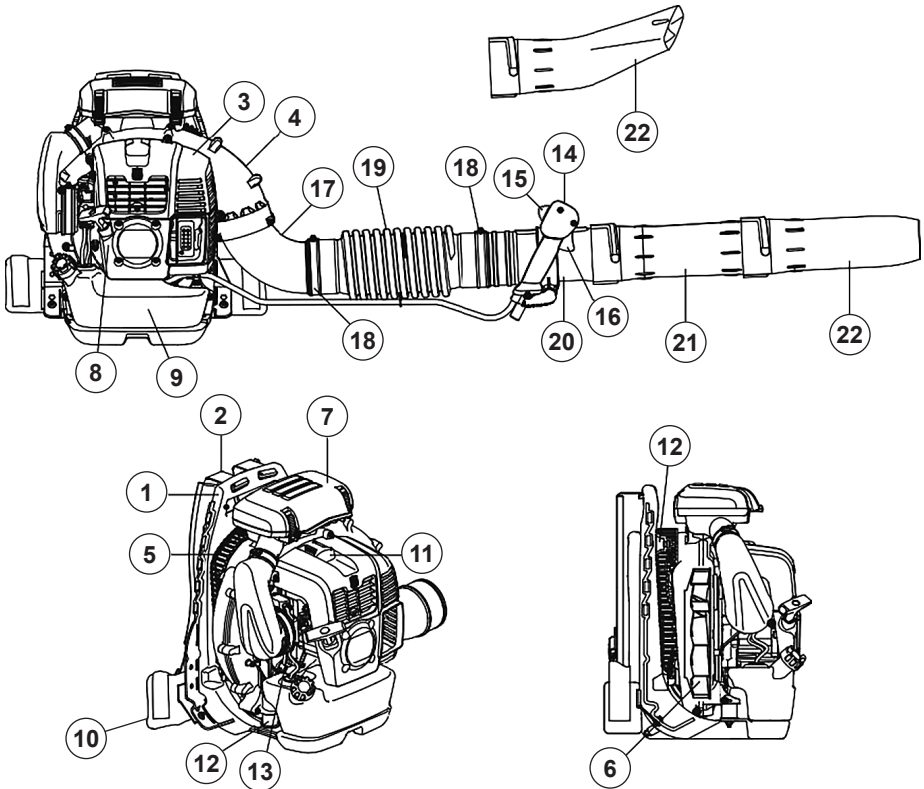

Расположение основных элементов воздуходувки:

- |                             |                              |
|-----------------------------|------------------------------|
| 1. Рама                     | 13. Рычаг воздушной заслонки |
| 2. Ремни                    | 14. Рукоятка управления      |
| 3. Двигатель                | 15. Выключатель двигателя    |
| 4. Кожух вентилятора        | 16. Курок газа               |
| 5. Решетка воздухозаборника | 17. Угловой патрубков        |
| 6. Крыльчатка вентилятора   | 18. Хомут                    |
| 7. Воздушный фильтр         | 19. Гофрированный патрубков  |
| 8. Рукоятка стартера        | 20. Задняя труба             |
| 9. Топливный бак            | 21. Промежуточный патрубков  |
| 10. Фиксатор ремней         | 22. Сопло                    |
| 11. Свечной колпачок        |                              |
| 12. Подвеска                |                              |

Изображение в инструкции может отличаться от реального.

## 6. СБОРКА, РЕГУЛИРОВКА

Соедините угловой патрубком с гофрированной трубой, затяните соединение с помощью хомута (рис. 2).

Не прилагайте чрезмерных усилий, чтобы не повредить пластиковый патрубок.

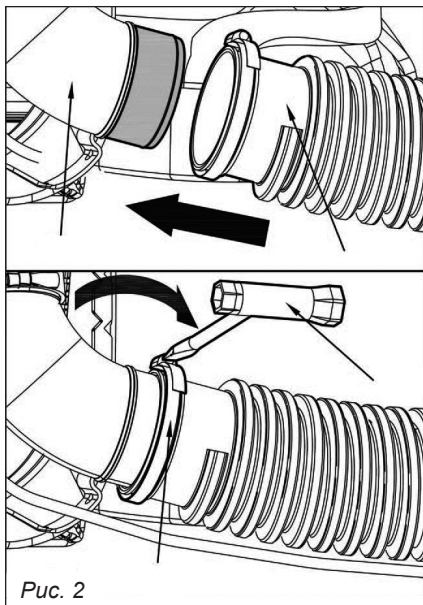

Установите кронштейн рукоятки управления на задний патрубок, совместив паз, с выступом на трубе и зафиксируйте с помощью гайки-барашка (рис. 3).

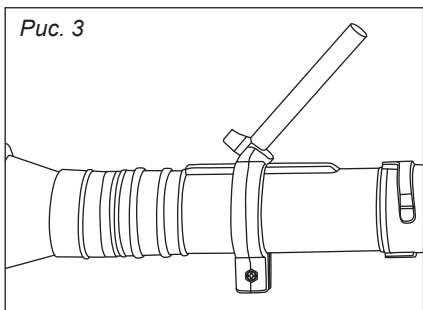

Соедините задний патрубок с гофрированной трубой и зафиксируйте с помощью хомута (рис. 4).

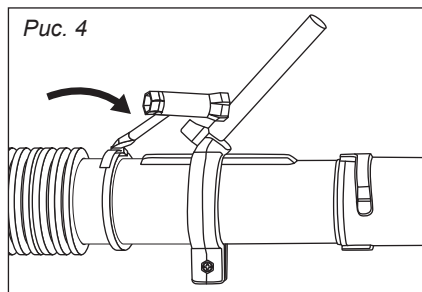

Установите промежуточную трубу и сопло, совместив пазы, зафиксируйте поворотом до упора (рис. 5).

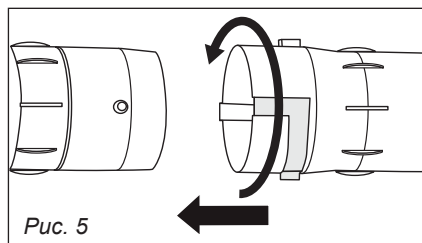

Установите рукоятку управления на кронштейн и зафиксируйте с помощью вита (рис. 6).

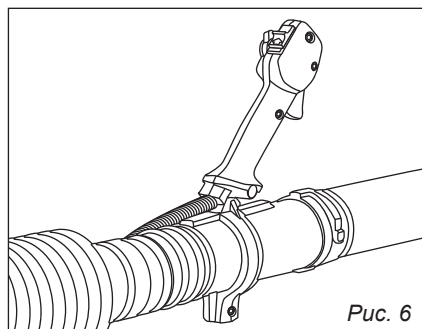

Зафиксируйте кабель управления установив зажим на гибкий патрубок (рис. 7).



Рис. 7

Для регулировки положения сопла и рукоятки управления, леворавно, ослабьте соединение гофрированной трубы и заднего парубка, поверните всю конструкцию сопла на необходимый угол и зафиксируйте положение хомутом (рис. 8).

Для регулировки положения рукоятки вдоль заднего патрубка ослабьте крепление кронштейна и переведите рукоятку в удобное для вас положение, зафиксируйте в выбранном положении (рис. 9).

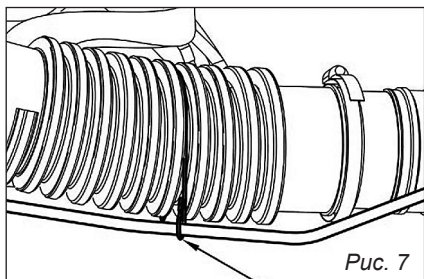

Рис. 8



Рис. 9

## 7. ПОДГОТОВКА К РАБОТЕ

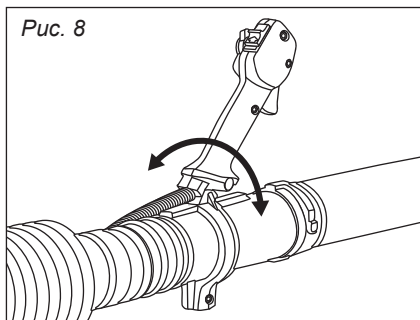
### 7.1. Топливо

Эта машина оснащена двухтактным двигателем, для работы которого требуется смесь бензина и специального моторного масла.

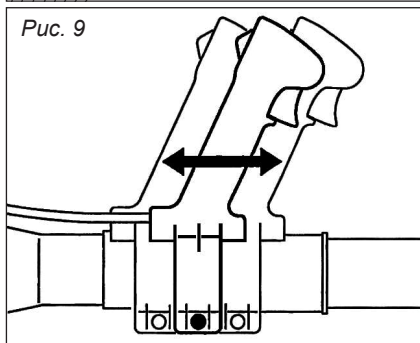

#### **ВНИМАНИЕ!**

**Использование «чистого» бензина, вместо топливной смеси, приведет к выходу двигателя из строя.**

#### **Приготовление топливной смеси**

Для приготовления топливной смеси используйте бензин с октановым числом 92 (А92), допускается применение бензина А95 и специального масла для бензиновых 2-тактных двигателей с воздушным охлаждением. Используйте высококачественное антиокис-

лительное минеральное масло, пригодное для 2-тактных двигателей с воздушным охлаждением.

Применение полусинтетических масел допускается только если хранение и использование происходит при отрицательных температурах.

#### **Рекомендуемые масла:**

- REZOIL DYNAMIC 2T
- CARVER 2T
- Rezer Rancher DYNALITE 2T



#### **ВНИМАНИЕ!**

**Не используйте масло для 2-тактных двигателей с водяным охлаждением, автомобильные масла, масла для четырехтактных двигателей, промышленные, компрессорные масла и тп.**



*Рекомендованная пропорция для приготовления топливной смеси:*

*30 мл масла на 1 л бензина.*



**Некачественный бензин или масло могут повредить двигатель.**

### Смешивание топлива

- Измерьте количества смешиваемого масла и бензина.
- Налейте необходимое количество масла для приготовления топливной смеси в мерную пластмассовую емкость.
- Долейте в эту же емкость небольшую часть бензина и тщательно перемешайте. Получившуюся смесь долейте в оставшуюся часть бензина и снова смешайте.
- Четко пометьте емкость, чтобы не спутать ее содержимое с содержимым других емкостей.

Допускается хранить готовую топливную смесь не более 30 дней, по истечении этого срока моторное масло может утрачивать свои свойства, применение такой смеси может вызвать перегрев, повреждение деталей двигателя.



### **ВНИМАНИЕ!**

**Недостаточное количество масла в смеси приводит к перегреву и повреждению двигателя, избыточное количество масла, к увеличенному нагарообразованию в цилиндре и на свече зажигания, что влечет за собой преждевременный выход из строя деталей двигателя.**

**Тщательно соблюдайте пропорцию топливной смеси.**

### Заправка

- Установите машину на устойчивую нескользящую поверхность крышки топливного бака вверх.
- Очистите крышку топливного бака и окружающее пространство, чтобы грязь не попала в бак во время заправки.
- Осторожно откройте крышку топливного бака, чтобы давление внутри постепенно уменьшилось.
- Хорошо встряхните емкость с топливной смесью.
- С помощью воронки налейте необходимое количество топливной смеси в бензобак. Не заправляйте бензобак полностью, оставьте место для теплового расширения топлива. рекомендуется заправлять не более 80% от полного объема бака. (рис. 10).

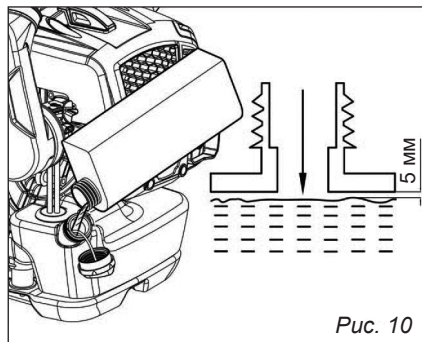

### **ВНИМАНИЕ!**

**Никогда не курите во время заправки и избегайте вдыхания паров бензина.**

- Плотно закройте крышку топливного бака.
- Немедленно удалите все следы топлива, которое могло попасть на машину или землю, и не запускайте двигатель до тех пор, пока не испарятся пары бензина.

## 8. ЭКСПЛУАТАЦИЯ

### 8.1. Органы управления

**Курок газа** оборудован фиксатором позволяющим установить необходимое положение дроссельной заслонки не удерживая курок газа рукой (рис. 11).

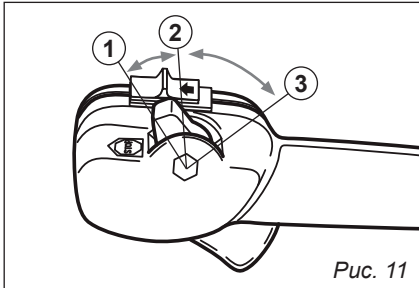

1. Холостой ход (Пуск)
2. Малый газ
3. Полный газ

**Выключатель двигателя** предназначен для остановки двигателя.

Для запуска двигателя сдвиньте выключатель вниз. Для остановки двигателя сдвиньте выключатель вверх. (рис. 12).

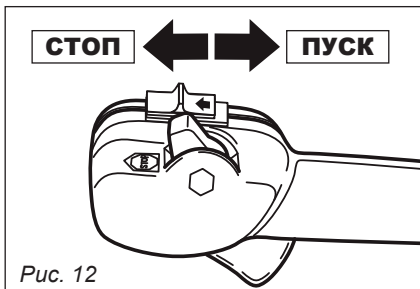

**Рычаг воздушной заслонки** — данный рычаг предназначен для обогащения рабочей смеси для запуска холодного двигателя (рис. 13).

**Праймер** — насос предварительной прокачки топлива.

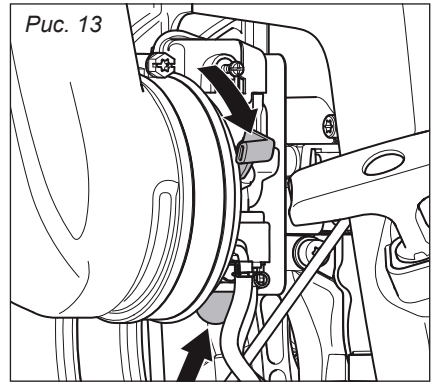

### 8.2. Запуск двигателя



**ВНИМАНИЕ!**  
После запуска двигателя воздушный поток сразу начнет выходить из патрубка, имейте это в виду при запуске.

Перед запуском двигателя поставьте машину на устойчивую поверхность и убедитесь, что ничего не мешает воздушному потоку.

#### Запуск холодного двигателя

1. Установите рычаг выключателя двигателя в положение пуск (рис. 14).

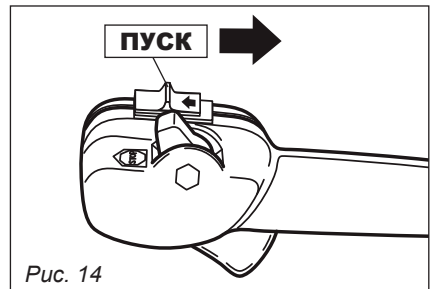

2. Переведите рычаг воздушной заслонки в положение закрыто (рис. 15).



Рис. 14

3. Нажмите на кнопку праймера 7–10 раз, чтобы прокачать топливо в карбюраторе (рис. 15).

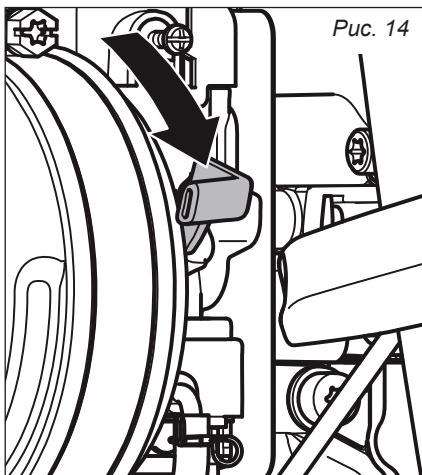

Рис. 15

4. Крепко держите воздуходукку левой рукой за рукоятку (1), чтобы не потерять контроль во время запуска (рис. 16).

5. Медленно потяните рукоятку стартера, пока не почувствуете некоторое сопротивление, затем потяните быстро, повторите несколько раз пока не услышите первое срабатывание, характерный звук выхлопа.

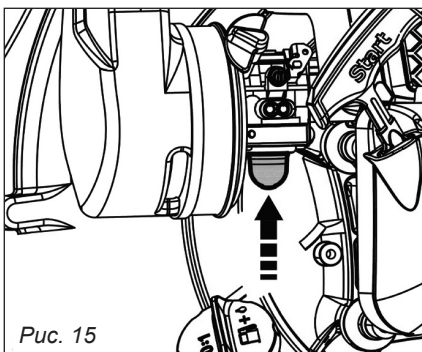

**ВАЖНО:** во избежание разрыва троса или повреждения стартера, при запуске



Рис. 16

**не вытягивайте шнур стартера до упора.**

**Отпускайте рукоятку стартера плавно, постепенно, чтобы не позволить ему бесконтрольно возвращаться назад.**

6. Переведите рычаг воздушной заслонки в положение работа.

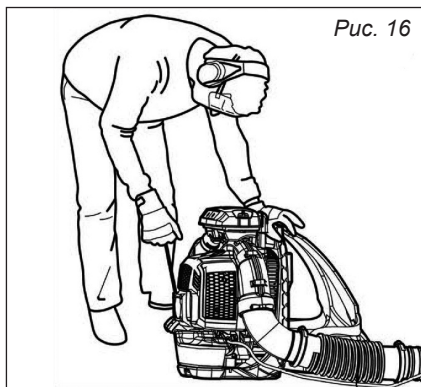
7. Медленно потяните рукоятку стартера, пока не почувствуете некоторое сопротивление, затем потяните быстро, при необходимости повторите до запуска двигателя.

8. Когда двигатель запустится, дайте ему поработать на холостом ходу в течение 10 секунд.

9. Слегка прибавьте обороты двигателя с помощью рычага дросельной заслонки, чтобы прогреть его перед использованием машины.



**ВНИМАНИЕ!**

**Если по какой-то причине вы не перевели вовремя рычаг воздушной заслонки в положение работа.**

**Это может привести к избытку топлива в двигателе и затруднению его запуска, или полной невозможности запуска.**

**См. пункт «Если двигатель не заводится»**

### Запуск горячего двигателя

1. Установите рычаг выключателя двигателя в положение пуск (рис. 11).

2. Крепко держите воздуходушку левой рукой за рукоятку (1), чтобы не потерять контроль во время запуска (рис. 15).

3. Медленно потяните рукоятку стартера, пока не почувствуете некоторое сопротивление, затем потяните быстро, при необходимости повторите до запуска двигателя.

### 8.3. Остановка двигателя

Чтобы остановить двигатель:

– Переведите выключатель в положение выключено.



#### **ВНИМАНИЕ!**

**Не отключайте двигатель сразу после продолжительной работы.**

– Переведите рычаг газа в режим малых оборотов и дайте двигателю поработать на холостом ходу в течение 10–20 секунд для охлаждения двигателя.

Резкая остановка горячего двигателя может приводить к образованию теплового прихвата поршня, что приведет к выходу из строя двигателя.

### 8.4. Обкатка

Двигатель воздуходушки не требует обкатки на холостом ходу.

При первом запуске используйте топливную смесь с большим содержанием моторного масла 40 мл масла на 1 литр бензина.

Работайте в режиме средней нагрузки, делая небольшие паузы для работы на холостом ходу.



*Примерное соотношение: 1–2 мин работа, 10–20 сек холостой ход. Не запускай-*

*те двигатель на полные обороты дольше, чем на 20 сек.*

Время обкатки 1-2 моточаса, или 1 бак бензина.

После обкатки проверьте состояние крепежа, если есть ослабления подтяните крепеж. В период обкатки и последующее 1–2 моточаса, допускается повышенное дымление из глушителя, появление масляного конденсата в районе выхлопного отверстия.

### 8.5. Эксплуатация воздуходушки

Запустите двигатель, оденьте воздуходушку на плечи, машина носится как рюкзак. Держите трубку воздуходушки и управляйте ею правой рукой за рукоятку управления (рис. 17).



Рис. 17

Скорость двигателя должна быть отрегулирована в соответствии с типом удаляемого материала, редко требуется использовать полный газ, и многие рабочие операции можно выполнять при половине скорости.

– При необходимости увлажните очищаемую поверхность, чтобы не создавать слишком много пыли.

Скорость вращения крыльчатки должна быть пропорциональна типу

работы и регулироваться курком газа, расположенным на рукоятке. Курок дроссельной заслонки можно удерживать в любом необходимом положении, задействовав устройство фиксации дроссельной заслонки.

– Используйте двигатель на низких оборотах для легких материалов.

– Используйте двигатель на средней скорости для перемещения травы и легких листьев по тротуару или твердой поверхности.

– Используйте двигатель на высокой скорости для более тяжелых материалов, таких как свежий снег или грязь.

– Используйте грабли или щетку, чтобы отсоединить мусор, прилипший к земле.

– Держите дефлектор воздуходувки как можно ближе к земле.

– Используйте всю длину трубы, чтобы поток воздуха находился близко к земле.



**Всегда уделяйте максимальное внимание тому, чтобы сдуваемый материал, пыль не причинили вреда людям, животным или имуществу. Всегда оценивайте направление ветра и никогда не работайте против него.**

**Когда вы закончите свою работу:**

– Выключите двигатель, как указано выше.

По окончании работ произведите очистку заборных и вентиляционных отверстий, корпус машины от пыли и грязи.

## 9. ЕСЛИ ДВИГАТЕЛЬ НЕ ЗАВОДИТСЯ

Наиболее частой причиной не запуска двигателя являются не верные действия пользователя, если вы не смогли запустить двигатель проверьте состояние свечи зажигания.

### 1. Искра есть, свеча сырая

Не верные действия оператора при запуске холодного двигателя, в результате чего происходит переобогащение топливной смеси в картере двигателя, что в свою очередь препятствует нормальному запуску двигателя, приводит к забрасыванию топливом свечи зажигания.

**РЕШЕНИЕ:** *Открутите свечу зажигания, просушите свечу или замените ее на новую.*

Переведите выключатель зажигания в положение **«ВЫКЛЮЧЕНО»**, не вкручивая свечу проверните вал

двигателя с помощью стартера так же как при запуске, повторите действие 10–15 раз, это поможет избавиться от излишков топлива в картере двигателя, установите свечу зажигания на место, переведите выключатель в положение **«ВКЛЮЧЕНО»**, переведите рычаг газа в положение **«ЗАПУСК»**, переведите воздушную заслонку в положение «открыто».

Не производите подкачку топлива с помощью праймера.

Произведите запуск двигателя с помощью стартера, двигатель запустится.

### 2. Нет искры

Чаще всего выход из строя свечи зажигания происходит из-за нагарных отложений от продуктов горения на электроде свечи, повышенный нагар вызывает применение не качественного масла для топливной

смеси или не соблюдения пропорций при приготовлении топливной смеси, также на количество нагара влияет качество используемого топлива, и режим работы (работа в пол газа, частые перегазовки, засоренный воздушный фильтр, сбиты регулировки карбюратора).

**РЕШЕНИЕ:** *Очистка свечи от нагара, замена свечи зажигания. Соблюдение режимов работ и использование качественных ГСМ.*

### 3. Свеча сухая, искра есть

В процессе приработки деталей двигателя может потребоваться регулировка карбюратора, в течении гарантийного срока не рекомендуется производить регулировку карбюратора самостоятельно.

Необходимость регулировки карбюратора не является поломкой и входит в разряд технического обслуживания, по истечении 1 месяца с даты продажи регулировка карбюратора производится за счет потребителя.

Так же причиной отказа в работе может послужить загрязненный топливный фильтр, препятствующий нормальному поступлению топлива в карбюратор, замена топливного фильтра так же является техническим обслуживанием и производится за счет потребителя.

**РЕШЕНИЕ:** *Регулировка карбюратора, замена топливного фильтра.*

Если после выполнения вышеперечисленных действий двигатель все равно не запускается, необходимо обратиться в авторизированный сервисный центр.

Для проведения более детального обследования и выявления причин неисправности, все неисправности, произошедшие по вине производителя, в течении гарантийного периода устраняются за счет производителя, за исключением расходных и быстроизнашивающихся материалов указанных в гарантийных обязательствах производителя.

## 10. ТЕХНИЧЕСКОЕ ОБСЛУЖИВАНИЕ

Плановое техническое обслуживание необходимо для сохранения первоначальной эффективности и безопасности машины с течением времени.

### Во время проведения технического обслуживания:

- Снимите колпачок свечи зажигания для исключения случайного запуска двигателя.
- Подождите, пока двигатель остынет до комнатной температуры.
- Наденьте защитные перчатки.
- Не производите обслуживание если не владеете необходимыми на-

выками и инструментами, обратитесь в сервисный центр производителя.

Все виды технического обслуживания производятся за счет покупателя.

### Цилиндр и глушитель

Для снижения пожарной опасности и перегрева двигателя, периодически очищайте ребра охлаждения цилиндра сжатым воздухом и очищайте зону глушителя от пыли, листьев и другого мусора.

### Система запуска

Во избежание перегрева и повреждения двигателя всегда держите

вентиляционные отверстия системы охлаждения в чистоте и не допускайте попадания мусора.

Трос стартера необходимо заменить, как только на нем появятся признаки износа.

### Крепежные элементы

Периодически проверяйте, что все гайки и винты надежно затянуты, а рукоятки плотно закреплены.

### Воздушный фильтр



**ВАЖНО:**  
*Очистка воздушного фильтра необходима для обеспечения эффективной и долговечной работы.*

*Не работайте с поврежденным фильтром или без него, так как это может привести к необратимому повреждению двигателя.*



*Рекомендуется производить очистку воздушного фильтра через каждые 8–10 часов работы.*

Очистите фильтр следующим образом:

- Ослабьте фиксирующую ручку, снимите крышку, губчатый фильтр (a) и бумажный фильтр (b).

- Вымойте губчатый фильтр водой с мылом, затем оставьте фильтр сохнуть на открытом воздухе. Не используйте бензин или другие растворители.

- Очистите бумажный фильтр сжатым воздухом. (промывать бумажный фильтр запрещено)

Сильно загрязнённый воздушный фильтр необходимо заменить.

- Установите на место губчатый фильтр, бумажный фильтр и крышку и затяните фиксаторы (рис. 18).

Рис. 18

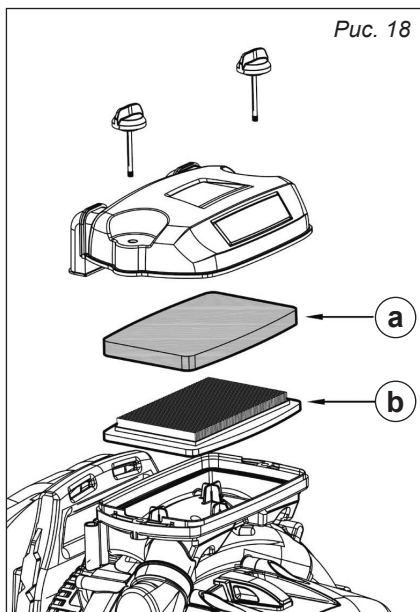

### Проверка свечи зажигания

Периодически снимайте и очищайте свечу зажигания с помощью металлической щетки, чтобы избавиться от любых отложений.

Проверяйте искровой зазор электрода, если искровой зазор увеличен на 0,2 мм такую свечу необходимо заменить на новую (рис. 19).



Рис. 19

Замените свечу зажигания и надежно затяните ее прилагаемым ключом.

Свечу зажигания необходимо заменять на свечу с такими же характеристиками. Рекомендуемое время наработки свечи 100 часов работы.

### Регулировка карбюратора

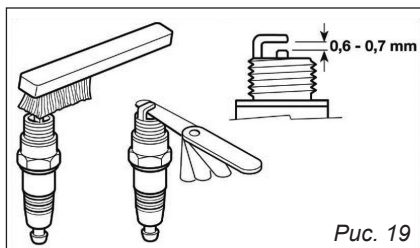
Первичная регулировка карбюратора производится на заводе изготовителе во время контрольного запуска.

В некоторых случаях после обкатки двигателя, особенности топлива и высотности, может потребоваться дополнительная регулировка карбюратора.

Также по мере износа деталей двигателя со временем первоначальные настройки могут потребовать корректировок.

Необходимость регулировки карбюратора не является заводским дефектом, а относится к техническому обслуживанию. Регулировка карбюратора в период обкатки (единона-

зово) производится за счет производителя.

### Хранение

Если вы не планируете использовать воздухоудку более месяца, необходимо выполнить следующие операции:

- Слейте остатки топлива из топливного бака.

- Запустите двигатель и дайте ему поработать на холостом ходу, пока он не остановится, чтобы израсходовать все топливо, оставшееся в карбюраторе.

- Дайте двигателю остыть.

- Поместите машину на хранение в сухом помещении, исключите попадания прямых солнечных лучей.



ПО ВОПРОСАМ, СВЯЗАННЫМ С НЕИСПРАВНОСТЯМИ  
ИЗДЕЛИЯ, ОБРАЩАЙТЕСЬ В СЕРВИСНЫЙ ЦЕНТР

**Адреса и телефоны ближайших  
сервисных центров указаны на сайте**

**[www.uralopt.ru/services](http://www.uralopt.ru/services)**

## 11. ГАРАНТИЙНЫЕ ОБЯЗАТЕЛЬСТВА

Гарантийный срок эксплуатации воздуходувки составляет 12 месяцев со дня продажи.

Срок службы — 3 года.

В течение гарантийного срока эксплуатации владелец имеет право на бесплатное устранение любых дефектов, возникших по вине завода-изготовителя.

Гарантийный талон, заполненный соответствующим образом, дает вам право обращаться в авторизованные сервисные центры производителя, без предоставления кассового чека, либо другого документа, подтверждающего факт покупки изделия, не зависимо от региона продаж и места обращения.

Сервисные Центры в праве отказать в приеме инструмента, не имеющего заполненного гарантийного талона заверенного печатью продавца.

Для оформления гарантийного талона или передачи оборудования, имеющего недостатки, на основании фискального документа, обратитесь к своему продавцу.

### Гарантия не распространяются:

- на инструмент, имеющий дефекты, вызванные эксплуатацией изделия с нарушением требований данного руководства;
- если не разборчив или изменен заводской номер инструмента, номер инструмента не соответствует номеру, указанному в гарантийном талоне;
- при истечении срока гарантии;
- при попытках самостоятельного вскрытия или ремонта инструмента вне авторизованного сервисного центра, за исключением необходи-

мых операций для технического обслуживания указанных в руководстве;

- при использовании инструмента не по назначению, при использовании не оригинальных, некачественных или неисправных расходных материалов;

- при механических повреждениях, попадании инородных предметов внутрь инструмента, а также при повреждениях, наступивших в результате неправильно хранения (коррозия металлических частей), небрежном уходе и несвоевременном техобслуживании, попадании воды в топливный бак, карбюратор;

- при естественном износе изделия и его комплектующих;

- при задирах поршня и цилиндра, в результате перегрева или нарушения пропорций приготовления топливной смеси, некачественных ГСМ.

### Гарантия не распространяется на расходные части изделия:

воздушный фильтр, элементы крепления и прочие винтовые соединения (шпильки, винты и т.д.), амортизаторы, детали механизма стартера подверженные, естественному износу, свечи зажигания, топливный фильтр, крышки бачков, муфта и барабан сцепления, элементы подвески, раструб воздухоподачи, трубки воздуховода.



**Инструкции, указанные в данном руководстве, не относятся к абсолютно всем ситуациям, которые могут возникнуть.**



Дата изготовления:

**Импортер:**

ООО «УРАЛОПТИНСТРУМЕНТ», 614068, РФ, г. Пермь,  
ул. Лесозаводская, 6. Телефоны: (342) 237-16-52, 218-24-85

**Изготовитель:**

ШАНДОНГ ЖИНАО МАШИНЕРИ, КО., ЛТД  
№ 1 Жинао Роуд, Хай-Тех Индастриал Девелопмент  
Зона, Линьи Сити Шандонг провинс, КНР



**Актуальная информация  
о действующих адресах сервисных  
центров доступна на нашем сайте:  
[www.uralopt.ru/services](http://www.uralopt.ru/services)**